

CONSEP®

Concrete Reclaimers

Beton-Recyclingschnecken

Recyklátory zbytkového betonu

Separatori per Calcestruzzo



CONSEP®-type Concrete Reclaimers are used in concrete batching plants for recycling concrete washed out from truck mixers. The solid aggregate particles (sand and gravel) having a particle size larger than 0.3 mm (0.01 in) are separated from the wastewater by an inclined heavy-duty screw.

Features

- All fabricated parts in galvanized carbon steel
- Heavy-duty ribbon flight screw in high-resistance steel
- Sturdy extra-heavy-duty design
- Flanged shaft couplings

Function

- Flow rate = 15 m³/h (9 cfm) of diluted concrete
- Complete reclamation of aggregates having particle size > 0.3 mm (0.01 in) contained in concrete washed out from truck mixers, compulsory concrete mixers, or hoppers in precast concrete plants

Note: Depending on discharge speed, degree of dilution, and type of concrete, the reclaimed wastewater might contain sand particles larger than 0.3 mm (0.01 in).

Benefits

- Low water consumption
- Efficient aggregate washing
- Easy maintenance
- Easy access to all equipment components
- High reliability

CONSEP®-Recyclingschnecken finden in Betonmischanlagen aller Art zur Rückgewinnung des aus den Fahrmischern ausgewaschenen Restbetons Verwendung. Die Feststoffe (Sand und Kies) mit einer Körnung > 0,3 mm werden durch die Schrägförderschnecke vom Schmutzwasser getrennt.

Technische Merkmale

- Alle Stahlbauteile feuerverzinkt
- Dickwandige Bandwendelschnecke aus hochresistentem Stahl
- Schwere konstruktive Ausführung
- Geflanschte Wellenverbindungen

Funktion

- Fördermenge = 15 m³/h verdünnter Beton
- Komplette Rückgewinnung der Zuschläge mit Körnung > 0,3 mm, enthalten im Auswaschbeton aus Fahrmischern, bzw. Zwangsmischern und Trichtern in Fertigteilverken.

N.B.: Je nach Austragsgeschwindigkeit, Verdünnungsgrad und Betonsorte kann das Abwasser Sandpartikel mit einer größeren Körnung als 0,3 mm enthalten.

Vorteile

- Geringer Wasserverbrauch
- Effiziente Reinigung der Zuschläge
- Einfache Wartung
- Leichter Zugang zu allen Geräteteilen
- Hohe Zuverlässigkeit

Recyklátory zbytkového betonu CONSEP jsou určeny pro betonárny k recyklaci zbytkového betonu a odpadní vody z domíchávačů. Pevné částice (šterk a písek) s velikostí zrna větší než 0,3 mm (0,01") jsou odděleny z odpadní vody nakloněným vysoce odolným šnekem.

Vlastnosti

- Všechny dílce z pozinkované uhlíkové oceli
- Vysoce odolná spirální šnekovnice z ořezuvzdorné oceli
- Pevná vysoce odolná konstrukce
- Přírubové spojení hřídele

Funkce

- Výkon = 15 m³/h (9 cfm) naředěného betonu
- Kompletní recyklace pevných částic s velikostí > 3 mm (0,01") z vymývaného betonu z domíchávačů nebo násypky linky pro výrobu betonových odlitků

Pozn.: V závislosti na rychlosti vyprazdňování, vstupním naředění a typu betonu, může odpadní voda obsahovat pevné částice větší než 0,3 mm (0,01")

Výhody

- Nízká spotřeba vody
- Účinné omytí pevných částic
- Jednoduchá údržba
- Snadný přístup ke všem součástem
- Vysoká spolehlivost

Il separatore CONSEP® è una macchina utilizzata negli impianti di betonaggio per il recupero totale degli inerti con granulometria > 0,3 mm contenuti nelle acque di lavaggio delle autobotoniere mediante la codola inclinata.

Caratteristiche

- Costruzione di tutti i componenti di carpenteria in acciaio al carbonio zincato a caldo
- Elica a nastro di grosso spessore in acciaio ad alta resistenza
- Costruzione extrapesante
- Accoppiamenti flangiati

Funzione

- Capacità di trattamento di 15 m³/h di calcestruzzo diluito.
- Recupero totale degli inerti (con granulometria maggiore di 0,3 mm) contenuti nel calcestruzzo di ritorno o di lavaggio betoniere, nel calcestruzzo di lavaggio mescolatore e tramogge, negli impianti di prefabbricati.

Nota: In funzione della velocità di scarico, della diluizione del calcestruzzo e del tipo di calcestruzzo, nelle acque di ricircolo potrebbero trovarsi sabbie con granulometria superiore a 0,3 mm.

Vantaggi

- Basso consumo di acqua
- Perfetto lavaggio dell'inerte
- Facile da manutentare
- Facile accessibilità di tutti i suoi componenti
- Elevata affidabilità

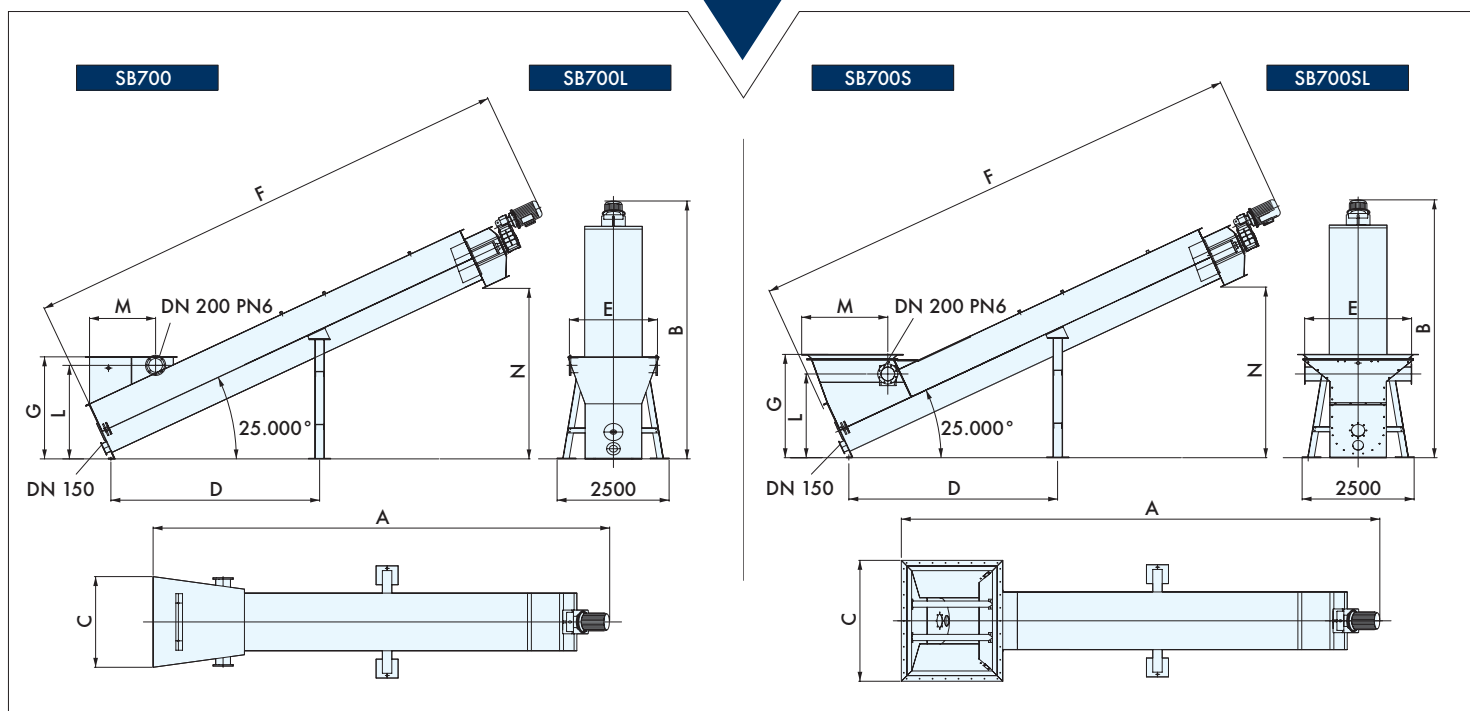

TYPE	A	B	C	D	E	F	G	L	M	kg	kW	CAPACITY DURCHSATZ VÝKON PORTATA m ³ /h
Z SB700	5904	3460	1440	3318	1400	6300	1620	1485	1050	1560	5.5	15
Z SB700L	7258	4094	1440	3318	1400	7800	1620	1485	1050	2020	5.5	15
Z SB700S	6246	3460	1919	3318	1700	6402	1640	1330	1369	1760	5.5	15
Z SB700SL	7606	4094	1919	3318	1700	7902	1640	1330	1369	2230	5.5	15

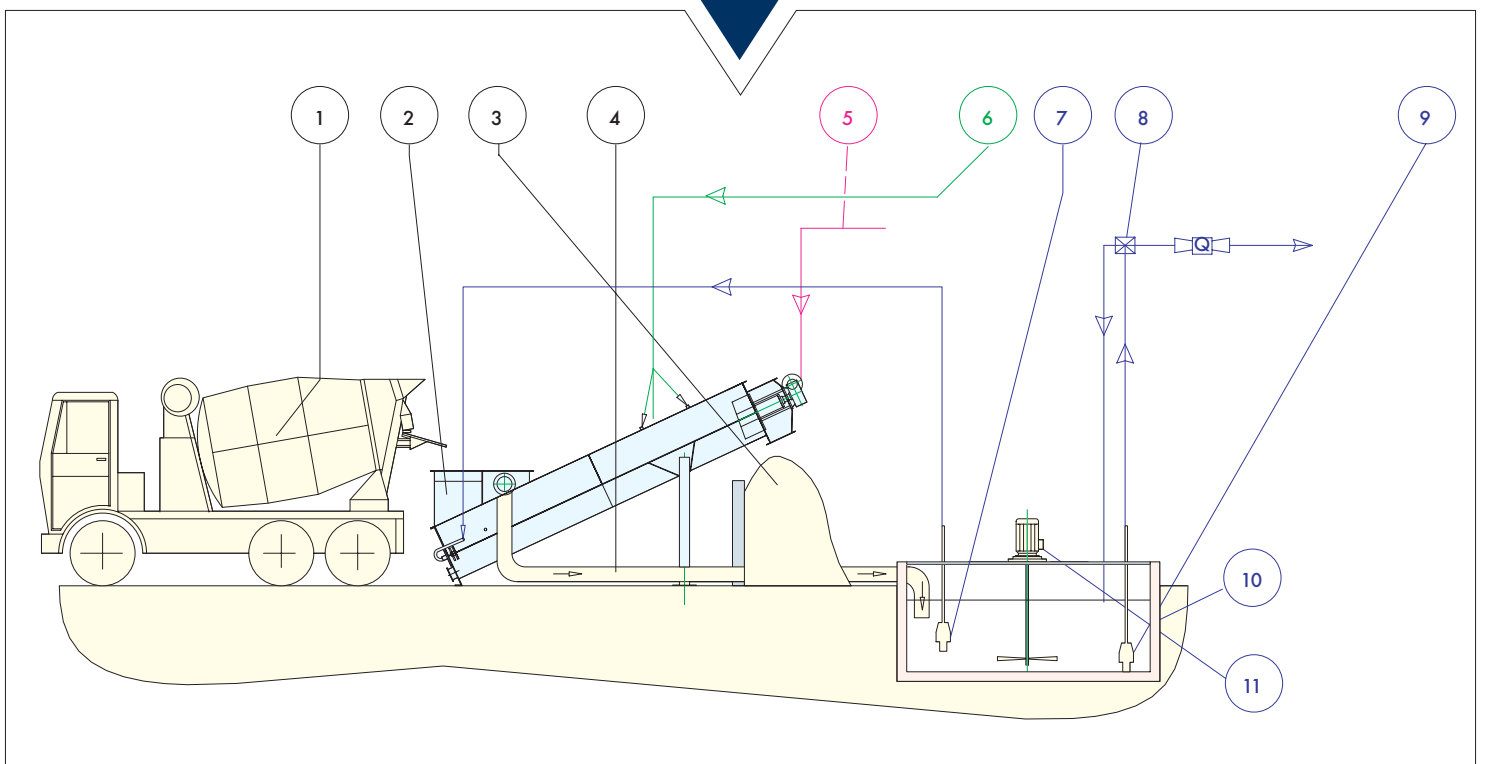

- | | | | |
|---|--|---|---|
| 1) Truck mixer | 1) Fahrmischer | 1) Domichávač | 1) Autobetoniera |
| 2) Concrete reclaimer | 2) Beton-Recyclingschnecke | 2) Recyklátor zbytkového betonu | 2) Separatore per calcestruzzo |
| 3) Washed aggregates | 3) Ausgewaschene Zuschlagstoffe | 3) Omyté pevné částice | 3) Inerte lavato |
| 4) Outlet port for wastewater and fine sand having particle size < 0.3mm (0.01 in) | 4) Auslauf für Abwasser und Feinsand < 0,3 mm | 4) Přepad pro odpadní vodu a jemný písek s velikostí < 0,3 mm (0,01") | 4) Scarico acqua, sabbia fine < 0,3 mm e cemento |
| 5) Power supply 5.5 kW (7.5 HP) / 7.5 kW (10 HP) – 400 V, 3 phases | 5) Installierte Antriebsleistung 5,5 kW (7,5 kW) - 400 V, 3 Phasen | 5) Pohon 5,5 kW (7,5 hp) / 7,5 kW (10 hp) - 400 V, 3 fázový elektromotor | 5) Alimentazione: 400 V, trifase - 5,5 kW (7,5 kW) |
| 6) Clean water line for aggregate washing: 1.5 l/s at max. 2.5 bar (3 cfm at max. 36 psi) | 6) Reinwasserleitung für Auswaschung der Zuschläge: 1,5 l/s bei max. 2,5 bar | 6) Rozvod čisté vody pro omývání pevných částic: 1,5l/s při tlaku max. 2,5 baru (3 cfm při max. 36 psi) | 6) Linea d'acqua pulita per il lavaggio inerte: 1,5 l/s a max. 2,5 bar |
| 7) Pump for washing cycle / dilution of concrete in hopper | 7) Pumpe zur Auswaschung /Verdünnung des Betons im Trichter | 7) Kalové čerpadlo pro mycí cyklus a naředění betonu v násypce | 7) Pompa al circuito lavaggio / diluizione calcestruzzo in tramoggia 8) |
| 8) Wastewater reclaiming system | 8) Abwasser-Recyclingsystem 9) | 8) Recyklace odpadní vody zpět do výroby | Sistema di riciclaggio acque di scarico 9) |
| 9) Reclaiming pump | Recyclingpumpe | 9) Kalové recyklační čerpadlo | Pompa al circuito di prelievo |
| 10) Pump sump | 10) Pumpensumpf | 10) Kalová jímka | 10) Bacino di stoccaggio |
| 11) Agitators | 11) Rührwerke | 11) Míchadla | 11) Agitatori |

Concrete Reclaimer - Beton-Recyclingschnecke - Recyklátor zbytkového betonu - Separatore per calcestruzzo





WAM S.p.A.
Via Cavour, 338
I - 41030 Ponte Motta
Cavezzo (MO) - ITALY

Tel: +39 0535 61 81 11
Fax: +39 0535 61 82 26

info@wamgroup.com
www.wamgroup.com
www.has.cz

Further Products - Weitere Produkte - Autre production - Altra produzione

