

BA

Vibrační dna



Vibrační dna BA jsou zařízení pro vyprazdňování materiálů ze sil a zásobníků. Zajišťují rovnoměrný průtok materiálů za pomoci řízených vibrací.

Použitím tohoto zařízení zajistíte dokonalé vyprazdňování s optimálním hmotnostním průtokem.

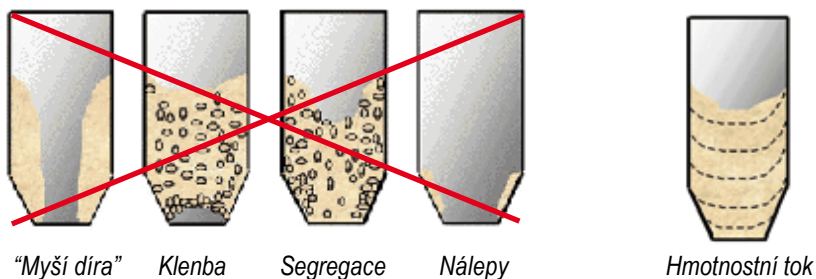

- Zajišťují rovnoměrný pokles materiálu v síle (HMOTNOSTNÍ TOK)
- Zabraňují vzniku klenby v kuželu
- Předcházejí “myším dírám” a segregaci vyprazdňovaného materiálu
- Zastavují nebezpečné náhlé zahlcení výsypu
- Zabraňují ekonomickým ztrátám v důsledku výpadků provozu



- Kužel je vyroben pokročilou průmyslovou technologií
- Kužel je bezešvý
- Vysoká propustnost
- Maximální odolnost proti namáhání
- Dostupný s potravinářským nástřikem nebo z nerezí AISI 304L, AISI 316L



- Závěsy otočné o 360°
- Maximální účinnost
- Minimální vibrace
- Minimální spotřeba energie
- Minimální přenos vibrací do konstrukce sila

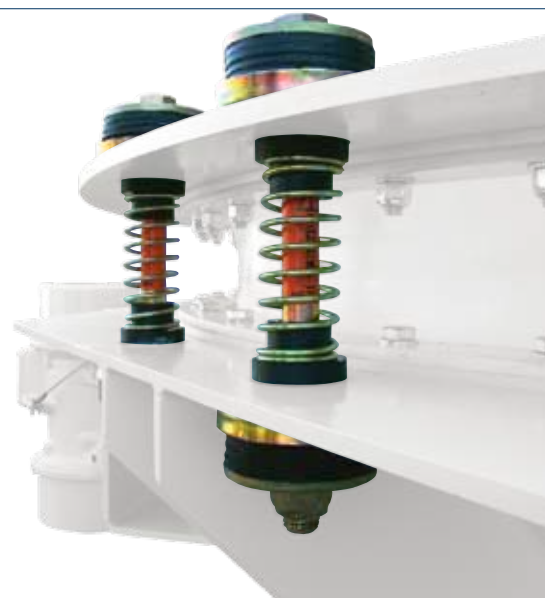

- Elektrický vibrátor s nastavitelnou nevyváhou
- ATEX certifikace pro zónu 21



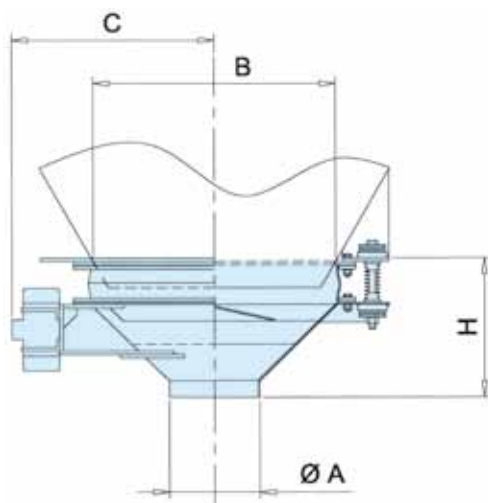

TYP	Velikost	Ø A STD	B	C	H	Motor	kg
BA040	400	114	380	427	330	1	59
BA060	600	168	580	519	408	1	80
BA075	750	219	730	609	456	1	99
BA090	900	219	880	684	531	1	134
BA100	1,000	273	980	734	555	1	146
BA125	1,250	273	1,230	937	730	1	290
BA150	1,500	323	1,480	1,120	774	1	475
BA180	1,800	323	1,780	1,194	924	2	726
BA210	2,100	406	2,080	1,420	1,033	2	881
BA235	2,350	406	2,330	1,547	1,166	2	1,255
BA250	2,500	406	2,480	1,705	1,307	2	1,530
BA300	3,000	406	2,980	1,955	1,568	2	2,456

Rozměry v mm

VOLITELNÉ PŘÍSLUŠESNTVÍ

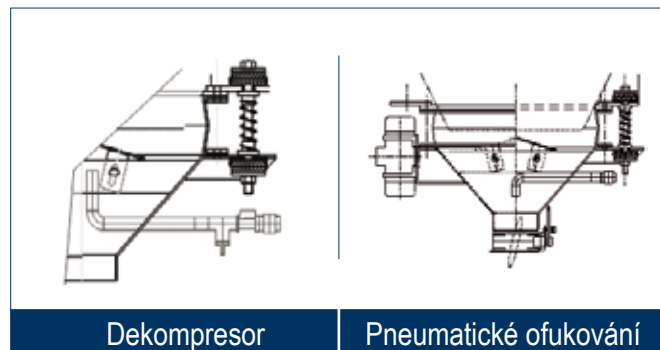

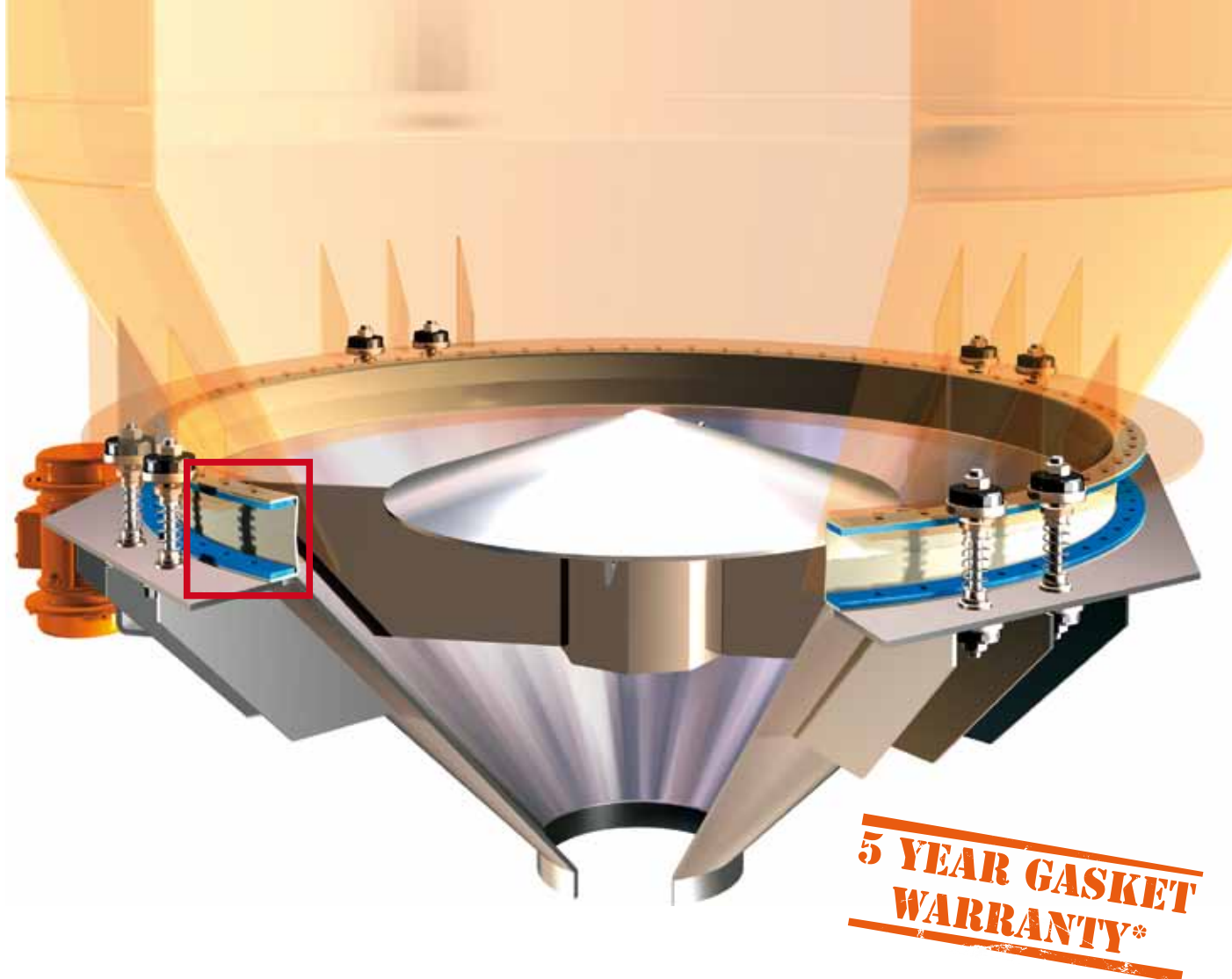

TĚSNĚNÍ S MAXIMÁLNÍ SPOLEHLIVOSTÍ:

- Bezešvé, jednodílné, bez spojů pro maximální odolnost proti namáhání (záruka 5 let*)
- Dvojitá příruba pro dokonalou instalaci a optimální utěsnění
- Konstrukce z polymeru SINT® odolný opotřebení, vhodný i pro potraviny a horké materiály
- Promyšlený design zabraňující zahnívání, ideální pro potraviny a zkáze podléhající látky

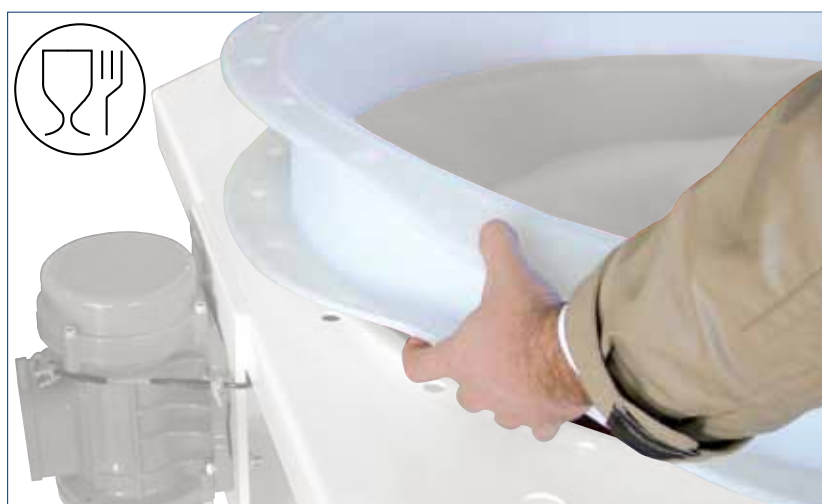
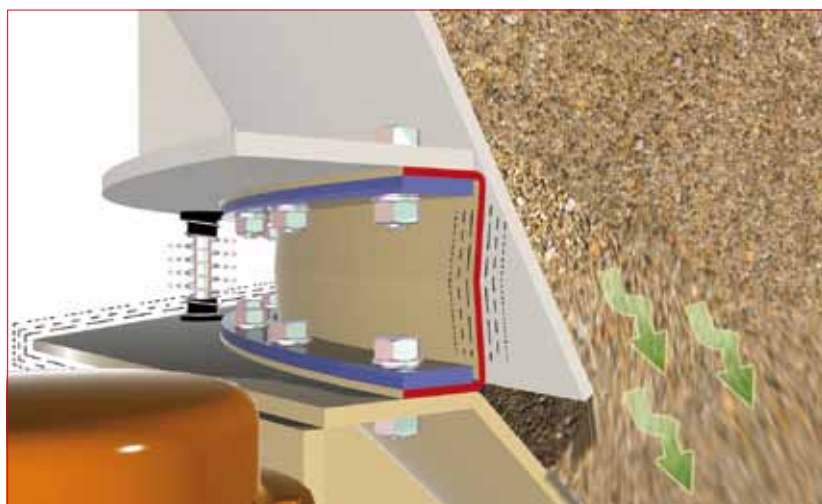

* Platnost záruky je podmíněna přísným respektováním podmínek pro použití, popsaných v manuálu pro instalaci, provoz a údržbu.

APLIKACE



- Potraviny
- Mlýny a výroba mouky
- Zvířecí krmivo
- Plasty

- Chemikálie
- Léky
- Sklo
- Hnojiva

- Čistírny odpadních vod
- Slévárny
- Premix pro keramický a stavební průmysl



www.has.cz
www.wamgroup.com